

## Verdeck

### Auswechseln der Verdeckverriegelung

20-42

### Einstellung der Verdeckverriegelung

**HINWEIS:** Darauf achten, daß der Verdeckrahmen nicht verkratzt wird.

In umgekehrter Reihenfolge einbauen. Dabei die Federn und beweglichen Teile mit Mehrzweckfett einfetten.

#### Lage der Befestigungen

A ▶ :      B ▶ :  
Schraube, 1    Schraube, 1

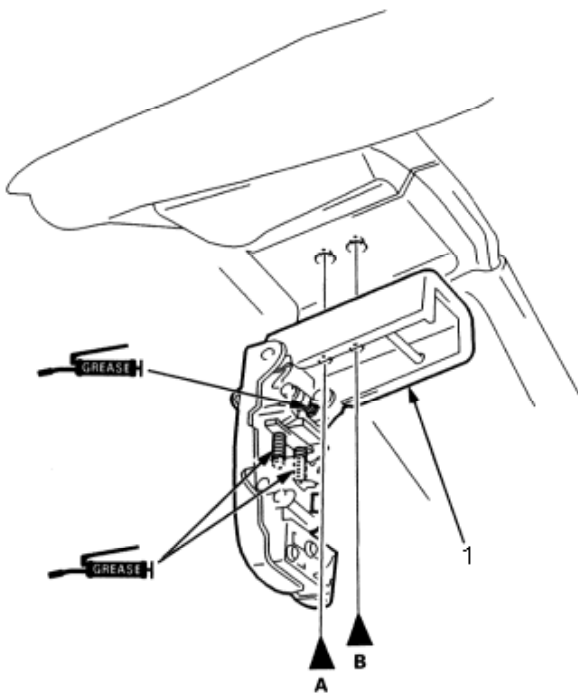
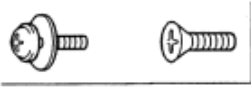

1. VERDECK-VERRIEGELUNGSGRIFF

**HINWEIS:** Darauf achten, daß die Innenteile nicht verkratzt werden.

1. Beide seitlichen Verkleidungen der Heckablage entfernen (**siehe Seite 20-52**).
2. Verdeck schließen und mit beiden Verriegelungsgriffen verriegeln.
3. Kontermutter des Gestängeanschlags auf beiden Seiten lockern.

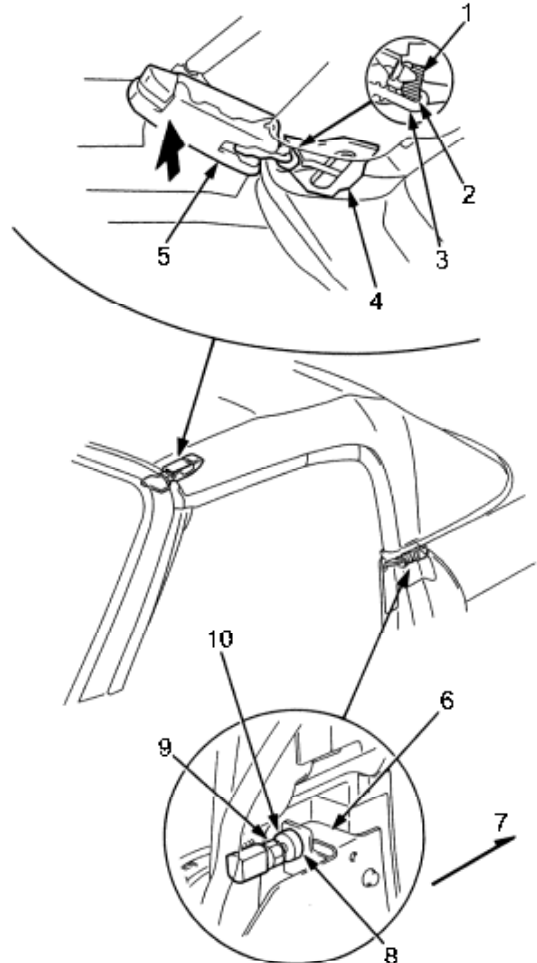

1. SCHLIESSER
2. Kein Spalt.
3. HAKEN
4. VERDECKSCHLIESSER
5. VERDECK-VERRIEGELUNGSGRIFF
6. GESTÄNGEHALTERUNG
7. Nach vorne
8. Kein Spalt
9. KONTERMUTTER 8 x 1,25 mm  
22 Nm (22 kpm)
10. GESTÄNGEANSCHLAG  
Einstellen

4. Gestängeanschlag auf jeder Seite so einstellen, daß er an der Gestängehalterung anliegt. Zwischen Schließer und Haken darf kein Spalt bleiben.
5. Kontermutter anziehen und prüfen, ob der Verriegelungsgriff auf jeder Seite leichtgängig ist.
6. Ausgebauter Teile wieder einbauen.