

## Armaturenbrett

### Ausbau/Einbau der Instrumententafel

20-59

### Ausbau/Einbau der Radioblende

#### HINWEIS:

- ♦ Beim Aushebeln mit einem flachen Schraubendreher diesen und die betreffenden Teile mit Schutzfolie umwickeln, um Beschädigungen zu vermeiden.
- ♦ Darauf achten, daß das Armaturenbrett und zugehörige Teile nicht verkratzt werden.
- ♦ Dargestellt ist die Linkslenker-Version. Die Rechtslenker-Version ist symmetrisch dazu.

In umgekehrter Reihenfolge einbauen; dabei folgendes beachten:

- ♦ Beschädigte Clips austauschen.
- ♦ Darauf achten, daß Verbindungen korrekt eingesteckt sind.

#### Lage der Befestigungen

A ▶ : Schraube, 2    B ▶ : CLIP, 2    C ▶ : CLIP, 4    D ▶ : CLIP, 2    E ▶ : CLIP, 2

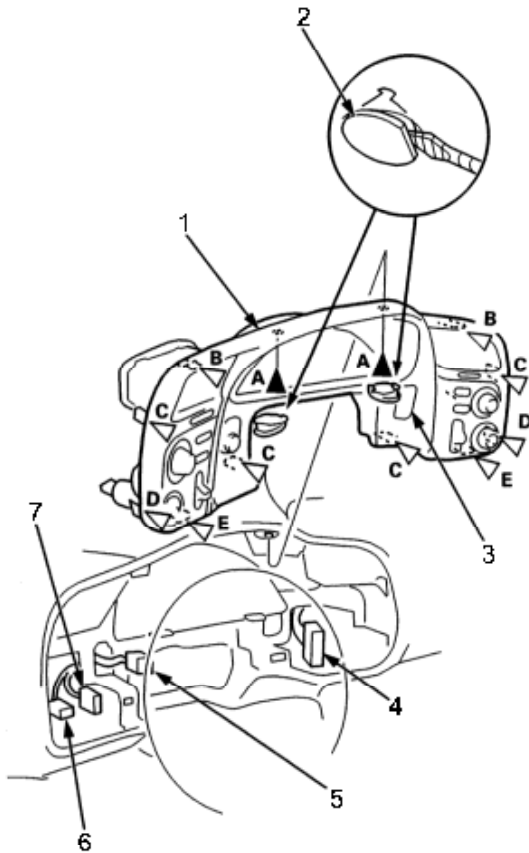
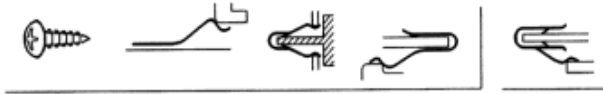

1. INSTRUMENTENTAFEL
2. KAPPE
3. NEBELSCHLUSSLEUCHTENSCHALTER  
(Rechtslenker bei einigen Modellen)
4. ANSCHLUSS HEIZUNGSREGELEINHEIT
5. HAUPTSCHALTERANSCHLUSS  
NEBELSCHLUSSLEUCHTE/TEMPOMAT  
(Nur bei einigen Modellen)
6. ANSCHLUSS MOTORANLASSERSCHALTER
7. ANSCHLUSS AUDIOBEDIENEINHEIT

#### HINWEIS:

- ♦ Beim Aushebeln mit einem flachen Schraubendreher diesen und die betreffenden Teile mit Schutzfolie umwickeln, um Beschädigungen zu vermeiden.
- ♦ Darauf achten, daß das Armaturenbrett und zugehörige Teile nicht verkratzt werden.

In umgekehrter Reihenfolge einbauen; dabei folgendes beachten:

- ♦ Beschädigte Clips austauschen.
- ♦ Das Armaturenbrett an den Clips fest drücken, bis sie einrastet.

#### Lage der Befestigungen

A ▶ : CLIP, 5B ▶ : CLIP, 2

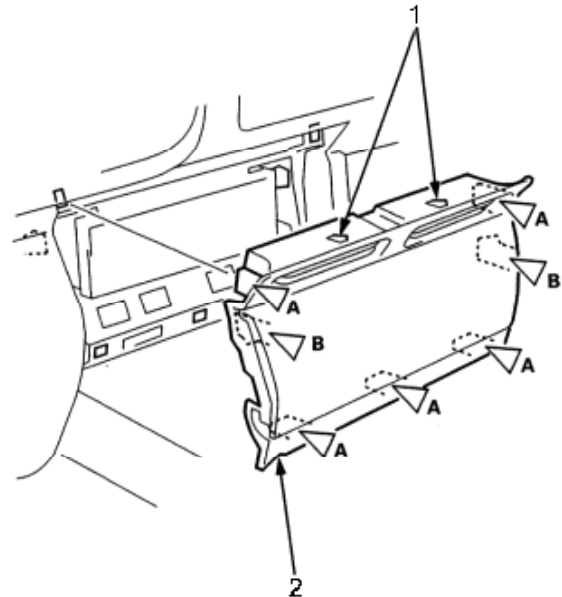
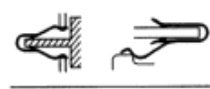

1. LASCHEN
2. RADIOBLLENDE